

OGÓLNE ZASADY UDZIAŁU
W ZAWODACH I PRÓBACH OBEDIENCE
W KLASACH 1 i 2

Obowiązują: 01.01.2012

SPIS TREŚCI

I Zasady uczestnictwa, organizacji i sędziowania	3
II Ustalenia praktyczne i wyposażenie	8
III Nagrody i przejścia pomiędzy klasami	10
IV Ćwiczenia i współczynniki	11
V Zasady i wskazówki wykonywania i oceny ćwiczeń	12
A. Ogólne zasady wykonywania i oceny ćwiczeń w klasach 1 i 2	12
B. Opis ćwiczeń, zasady wykonywania i oceny ćwiczeń w klasach 1 i 2	18
KLASA 1	18
KLASA 2	26

Trening Obedience uczy psa działania we współpracy z przewodnikiem i pod kontrolą przewodnika. Należy położyć nacisk na budowanie dobrego kontaktu pomiędzy psem a przewodnikiem i uzyskanie tego, by pies chętnie podporządkowywał się przewodnikowi nawet gdy przewodnik jest w pewnej odległości od psa. Przewodnik i pies powinni wykazywać dobre relacje ogólne.

Niniejsze zasady i wskazówki zostały opracowane w celu promowania posłuszeństwa sportowego i wsparcia współzawodnictwa poza granicami kraju.

Niniejsze zasady i wskazówki obowiązują w krajach, w których Organizacje Kynologiczne podjęły decyzję o ich wprowadzeniu.

Wyniki zawodów przeprowadzanych według innych od niniejszych ale o podobnych wymaganiach, powinny być uznawane.

I ZASADY UCZESTNICTWA, ORGANIZACJI I SĘDZIOWANIA

1. Zasady organizacji oficjalnych zawodów i prób Obedience

Każdy kraj członkowski FCI decyduje, które kluby i organizacje mają prawo do organizowania oficjalnych zawodów i prób Obedience.

2. Krajowe zasady i wskazówki dotyczące prób Obedience

W celu ułatwienia zgłaszania na zawody zawodnikom z krajów członkowskich FCI zaleca się aby Organizacja Kynologiczna danego kraju opublikowała na swojej stronie internetowej wszystkie niezbędne informacje dotyczące przepisów krajowych, szczególnie wymogi krajowe, szczegóły prawodawstwa dotyczące przywożenia zwierząt do danego kraju oraz prób, wysokości opłat startowych oraz numery kont bankowych. Zaleca się aby przewodnicy w momencie zgłaszania się na zawody byli informowani o wszystkich niezbędnych szczegółach dotyczących zawodów i o szczególnych wymogach krajowych, poprzez wysyłanie do nich odpowiedniej informacji.

3. Uprawnienia do startu w klasach Obedience

Uprawnienia do udziału w próbach Obedience regulują zasady obowiązujące w kraju z którego pies pochodzi oraz kraju, w którym odbywają się zawody.

Krajowe zasady określają jakie psy są dopuszczone do udziału w próbach Obedience (klasy 1, 2 i 3). Zasady te powinny być opublikowane na stronie internetowej danego kraju.

Ustalenia ZKWP: W Polsce w próbach Obedience mogą brać udział wszystkie psy zarówno z rodowodami jak i nierasowe, bez warunków dodatkowych.

Wiek, w którym pies może zostać zgłoszony do klasy 1 powinien zostać określony w zasadach krajowych każdego kraju. Jednakże pies nie może być młodszy niż 10 miesięcy, jeśli nie określono inaczej w zasadach obowiązujących w kraju, z którego pies pochodzi oraz kraju, w którym odbywają się zawody.

Ustalenia ZKWP: W Polsce minimalny wiek psa do startu w klasie 1 to 10 mcy, w klasie 0 nie wprowadzamy ograniczeń wiekowych

Do udziału w międzynarodowych zawodach Obedience (klasa 3, CACIOB), w Mistrzostwach Sekcji oraz Mistrzostwach Świata dopuszczone są psy mające ukończone 15 miesięcy, zarejestrowane w księgach rodowodowych (lub w aneksie do księgi rodowodowej) krajów stowarzyszonych w FCI.

Psy zarejestrowane w AKC (USA), KC (Wielka Brytania), lub CKC (Kanada) mogą brać udział w zawodach, ale nie mogą otrzymać CACIOB.

Pozostawia się do decyzji danego kraju jakie krajowe klasy Obedience są w nim obowiązujące i jakie wymagania musi spełnić pies przed dopuszczeniem do startu w każdej z klas. Jednakże aby wziąć udział w międzynarodowych zawodach pies i przewodnik muszą razem zaliczyć co najmniej raz najwyższą krajową klasę Obedience (klasę 2 lub jej odpowiednik), obowiązującą w ich kraju.

Ustalenia ZKWP: W Polsce obowiązują następujące klasy Obedience: 0 – regulamin krajowy, 1 i 2 – niniejszy regulamin, 3 – międzynarodowe zasady FCI.

Do startu w klasie 1 dopuszcza jednokrotnie zaliczona na ocenę doskonałą klasa 0, do startu w klasie 2 dopuszcza jednokrotnie zaliczona na ocenę doskonałą klasa 1, do startu w klasie 3 dopuszcza jednokrotnie zaliczona na ocenę doskonałą klasa 2 (zgodnie z Rozdziałem III - Nagrody i przejścia pomiędzy klasami).

Pozostawia się do decyzji danego kraju ile razy pies może być zgłoszony do danej klasy po uzyskaniu w niej 1-szej nagrody (oceny doskonałej). ***Ta informacja powinna być dostępna na krajowych stronach internetowych.*** Jeśli pies został zgłoszony do klasy wyższej, nie może być już zgłaszany do klasy niższej.

Ustalenia ZKWP: W Polsce liczba startów w danej klasie po uzyskaniu oceny doskonałej – bez ograniczeń.

3.1. Zdrowie

Psy ślepe, cierpiące na infekcje lub choroby zakaźne, mające tęgoryjce, świerzb lub inne pasożyty nie mogą brać udziału w próbach Obedience. Do udziału nie są dopuszczone również psy z naklejonymi plastrami (taśmą), szwami oraz bandażami.

3.2. Antydoping i szczepienia

Wymagane szczepienia oraz kwestię antydopingu regulują zasady obowiązujące w kraju z którego pies pochodzi oraz kraju, w którym odbywają się zawody. Zasady te powinny być opublikowane na stronie internetowej kraju, w którym odbywają się zawody.

3.3. Agresja

Psy agresywne nie mają wstępu na teren zawodów. Sędzia zdyskwalifikuje psa, który atakuje lub próbuje atakować człowieka lub innego psa. Zdarzenie to jest wpisywane do książeczki wyszkolenia psa, musi również zostać wysłany na ten temat raport do Organizacji Kynologicznej, którą pies reprezentuje oraz do Organizacji Kynologicznej kraju organizującego zawody.

3.4. Suki w cieczcze i suki hodowlane

Udział suk w cieczcze regulują zasady krajowe kraju, który organizuje zawody. ***Ta informacja powinna być opublikowana na stronach internetowych kraju organizującego zawody.*** Jednakże suki w cieczcze muszą startować na końcu. Muszą być trzymane poza miejscem, w którym odbywają się zawody i jego pobliskim otoczeniem dopóki wszystkie pozostałe psy nie zakończą ćwiczeń.

Suki, które się oszczeniły mniej niż 8 tygodni przed dniem zawodów oraz suki, które mają się oszczenić w ciągu 4 tygodni od dnia zawodów należy wykluczyć z udziału w zawodach.

Krajowe zasady mogą być bardziej rygorystyczne. Ta informacja powinna być opublikowana na stronach internetowych kraju organizującego zawody.

3.5. Zmiany w wyglądzie psa

Udział psów z kopiowanymi ogonami lub uszami lub innymi zmianami kosmetycznymi zależy od przepisów obowiązujących w kraju pochodzenia psa oraz kraju, w którym organizowane są zawody.

Wszystkie ograniczenia związane ze zmianami wyglądu psa powinny zostać określone w zasadach krajowych i opublikowane na stronach internetowych kraju organizującego zawody

3.6. Psy wysterylizowane lub wykastrowane

Psy wysterylizowane lub wykastrowane są dopuszczone do zawodów.

3.7. Badanie psów

W razie konieczności sędzia może zbadać psy zanim wejdą na ring.

Krajowe przepisy mogą wymagać by sprawdzone zostały wszystkie psy.

3.8. Pozostałe zasady

Jeśli zawody Obedience organizowane są razem z wystawą psów, nie jest konieczne by pies był zgłoszony na wystawę psów.

Krajowe zasady powinny definiować, jaki szczególny rodzaj rejestracji oraz członkostwa w klubie może być wymagany.

4. Uprawnienia do sędziowania międzynarodowych zawodów Obedience

Sędziowie Obedience powinni posiadać dostateczne wykształcenie w zakresie sędziowania Obedience oraz licencje wydane przez związek kynologiczny swojego kraju.

(Kwalifikacje oraz umiejętności językowe sędziów zapraszanych z innych krajów powinny być weryfikowane przez ich krajowy związek kynologiczny).

Ograniczenia ze względu na możliwość stronniczości: ***krajowe zasady definiują ograniczenia ze względu na możliwość stronniczości.***

5. Komisarz

Na zawody musi być zaproszony komisarz. Komisarz jest odpowiedzialny za ustalenia praktyczne dotyczące zawodów Obedience i musi posiadać odpowiednie kwalifikacje. Ćwiczeniami w klasach 2 i 3 powinien kierować wykwalifikowany komisarz. Jest to również zalecane dla klasy 1.

Jeśli w zawodach uczestniczą zawodnicy zza granicy, zaleca się by język, w którym komisarz będzie prowadził ćwiczenia był uzgodniony wcześniej.

W klasie 3 komisarz musi być w stanie poprowadzić ćwiczenia po angielsku lub w języku uzgodnionym wcześniej.

Jeśli ćwiczenia podzielone są pomiędzy dwóch lub więcej sędziów, liczba komisarzy powinna być równa liczbie sędziów tak, by każdy ring miał co najmniej jednego komisarza.

Ustalenia ZKWP: Zaleca się aby komisarzem dla klas 0 1 i 2, 3 była osoba, która co najmniej raz startowała w klasie o 2. W przypadku niemożności zaangażowania takiej osoby, organizator powinien uzgodnić z sędzią kandydaturę komisarza.

6. Zarządzanie zawodami

Zawodami Obedience zarządza główny sędzia dnia oraz komisarz. Jeśli jest zaproszony więcej niż jeden sędzia, wówczas jeden spośród zaproszonych sędziów pełni rolę sędziego głównego, który jest przewodniczącym zespołu sędziów.

W sytuacjach nie przewidzianych w niniejszym regulaminie decyzję podejmuje sędzia lub zespół sędziowski pod przewodnictwem sędziego głównego.

7. Obowiązki przewodnika i wyposażenie psa

Obowiązki przewodnika jako uczestnika zawodów zaczynają się gdy przewodnik wchodzi na teren zawodów i kończą się po ceremonii rozdania nagród. Przewodnik musi przestrzegać zasad i przekazywanych poleceń. Oczekuje się, że przewodnik będzie się poprawnie zachowywał i będzie odpowiednio ubrany.

Sędzia może zdyskwalifikować przewodnika z zawodów jeśli przewodnik nie stosuje się do reguł lub zachowuje się w niewłaściwy sposób. Decyzja sędziego jest ostateczna i nie może być kwestionowana przez zawodnika.

Przewodnik powinien zgłosić się na ring na 30 minut przed rozpoczęciem zawodów.

Karanie psa jest zabronione.

Dozwolone są tylko zwykłe obroże. Zabronione są kolczatki, obroże elektryczne i inne urządzenia lub środki ograniczające takie jak kagańce. Te ograniczenia obowiązują od początku do końca zawodów.

Kocyki, ubranka, uprząże, ochraniacze przeciwdeszczowe, buty, skarpety, bandaże, taśmy itp. na psie są niedozwolone podczas wykonywania ćwiczeń.

Przewodnik powinien mieć psa po lewej stronie podczas ćwiczeń i pomiędzy ćwiczeniami. Jeśli istnieje powód fizyczny lub niesprawność przewodnik może mieć psa po prawej stronie podczas ćwiczeń i pomiędzy ćwiczeniami. Zawodnik lub kierownik drużyny musi jednakże omówić tę sprawę z odpowiednim sędzią przed rozpoczęciem zawodów. Wszyscy sędziowie, których to dotyczy muszą zostać poinformowani i musi zostać uzgodniony wpływ tej sytuacji na oceny jeśli zawody ocenia kilku sędziów. Wyżej wymienione wyjątkowe ustawienie psa względem przewodnika należy uzasadnić i nie może ono przeszkadzać pozostałym psom i przewodnikom.

Na przykład jeśli zawodnik porusza się na wózku inwalidzkim, powinien w ćwiczeniach grupowych być umieszczony na końcu szeregu tak, by nie przechodził obok innych psów oprócz swojego.

8. Zachowanie psa/dyskwalifikacja

Pies, który w dowolnej chwili podczas zawodów (przed lub po starcie) gryzie, próbuje gryźć, atakuje lub próbuje atakować ludzi lub inne psy, jest zdyskwalifikowany z zawodów. Taki pies traci wszystkie zdobyte punkty, nawet jeśli jego występ został już zakończony. Jeśli impreza jest dwudniowa, dyskwalifikacja dotyczy również drugiego dnia – pies nie może wystartować.

Taki incydent jest wpisywany do książeczki wyszkolenia psa, raport ze zdarzenia musi zostać wysłany do związku kynologicznego kraju, który pies reprezentuje oraz kraju, który organizuje zawody.

Dodatkowo, krajowe przepisy muszą być przestrzegane.

9. Pozostałe przepisy

W czasie gdy ring jest przygotowywany do zawodów oraz po zakończeniu przygotowania ringu przewodnik nie może wejść z psem na ring dopóki upoważniona osoba (komisarz lub sędzia) nie wyrazi zgody.

W ćwiczeniach grupowych minimalna liczba psów w grupie to trzy, maksymalna – sześć. Na zawodach, na których liczba psów nie dzieli się przez sześć, dwie spośród grup mogą składać się z siedmiu psów.

II USTALENIA PRAKTYCZNE I WYPOSAŻENIE

Plan zawodów, liczba uczestników, rozmiar ringu i wymagane wyposażenie

10. Plan zawodów

Sędzia (sędzia główny, sędzia ringowy, przewodniczący zespołu sędziów) po konsultacjach z komitetem organizacyjnym ma prawo do decyzji w jakiej kolejności będą wykonywane ćwiczenia i jak będą zgrupowane. Kolejność ćwiczeń musi być taka sama dla wszystkich zawodników.

11. Liczba zawodników i czas przeznaczony na sędziowanie

Zawody powinny być tak zaplanowane by sędzia nie oceniał dłużej niż około 5 godzin dziennie. *Krajowe zasady kraju organizującego zawody muszą być przestrzegane.*

Należy wziąć pod uwagę, że czas potrzebny na ocenę konkretnej liczby psów zależy od planu zawodów, komisarza, sędziego oraz ras zgłoszonych psów.

Klasa 1

Zaleca się aby sędzia nie oceniał więcej niż 30 psów dziennie w klasie 1. Ocena 6 psów trwa około godziny.

Klasy 2 i 3

Zaleca się aby sędzia nie oceniał więcej niż 25 psów dziennie w klasach 2 i 3. Ocena 4 psów trwa około godziny.

Jeśli jest zaproszony więcej niż jeden sędzia, każdy sędzia ocenia przydzielone sobie ćwiczenia dla wszystkich zgłoszonych psów. W takim wypadku liczba ocenianych psów może być większa.

Ustalenia ZKWP: Dopuszczamy dłuższy niż 5 godzin dziennie czas sędziowania, o ile sędzia wyrazi na to zgodę.

12. Rozmiar ringu Obedience i liczba ćwiczeń

Dla zawodów przeprowadzanych wewnątrz pomieszczeń wymiary ringu powinny być co najmniej 20 x 30 metrów dla klas 2 i 3. Jeśli zawody odbywają się na dworze zalecane wymiary ringu to co najmniej 25 x 40 m dla klas 2 i 3. Dla klasy 1 ring może być nieco mniejszy. Ring może być mniejszy jeśli ćwiczenia podzielone są pomiędzy 2 lub więcej ringów i ćwiczenia wymagające mniej miejsca są razem zgrupowane. Ring powinien być wyraźnie oznaczony. Do sędziego należy decyzja czy rozmiar ringu jest do zaakceptowania. Wszystkie odległości podane w ćwiczeniach są przybliżone.

13. Wyposażenie

Na organizatorach zawodów ciąży obowiązek udostępnienia wyposażenia oraz regulaminów i instrukcji podczas zawodów.

- Należy dostarczyć tabliczki za pomocą których sędziowie przydzielają punkty.
- Wymagana jest dostarczona przez organizatorów przeszkoda o około 1 metrze szerokości i regulowanej co 10 cm wysokości od około 10 do 70 cm. (ćwiczenie 9 w klasach 1 i 2) – w odróżnieniu od agility przeszkoda nie powinna mieć skrzydeł bocznych (odkosów) – patrz rysunek.
- Musi być dostępna wystarczająca liczba markerów i pachołków do oznaczenia ważnych punktów: na przykład miejsc rozpoczęcia i zakończenia ćwiczeń jeśli jest to konieczne, oraz miejsc wykonywania ćwiczeń. Markery i pachołki muszą być takie by było je łatwo widać, wysokość pachołków powinna być odpowiednia. Na przykład pachołki do oznaczenia wierzchołków kwadratu w klasie 1 (ćwiczenie 6) i w klasie 2 (ćwiczenie 5) powinny mieć wysokość około 15 cm.

Odpowiednie przedmioty do przynoszenia:

- Trzy komplety drewnianych koziółków. Każdy komplet zawiera 2 koziółki o identycznych rozmiarach. Komplety różnią się pomiędzy sobą rozmiarem i wagą koziółków tak, żeby mogły nadawać się dla małych, średnich i dużych ras. Maksymalna waga największego koziółka to około 450 gramów. Jednakże przewodnik może wybrać rozmiar koziółka, który najbardziej mu odpowiada.
- Metalowe koziółki w 3 różnych rozmiarach o maksymalnej wadze największego z nich około 200 gramów. Rozmiary koziółków powinny być odpowiednie dla małych, średnich i dużych ras. Jednakże przewodnik może wybrać rozmiar koziółka, który najbardziej mu odpowiada.
- Drewnianka o rozmiarach około 2 x 2 x 10 centymetrów dla klas 2 i 3. Liczba potrzebnych drewnienek to 6 x liczba zgłoszonych psów.

III NAGRODY I PRZEJŚCIA POMIĘDZY KLASAMI

Klasa 1

Ocena doskonała	224 – 280 punktów	80 % doskonała
Ocena bardzo dobra	196 – poniżej 224 punktów	70 % bardzo dobra
Ocena dobra	140 – poniżej 196 punktów	50 % dobra

Klasa 2

Ocena doskonała	256 – 320 punktów	80 % doskonała
Ocena bardzo dobra	224 – poniżej 256 punktów	70 % bardzo dobra
Ocena dobra	192 – poniżej 224 punktów	60 % dobra

Pies który uzyskał ocenę doskonałą w danej klasie w jakimkolwiek kraju zalicza tę klasę i może startować w klasie wyższej.

Krajowe przepisy definiują ile razy pies może startować w danej klasie po uzyskaniu w niej oceny doskonałej.

Ustalenia ZKWP: Liczba startów w danej klasie po uzyskaniu oceny doskonałej – bez ograniczeń.

Krajowe przepisy definiują jakie nagrody i dyplomy są przyznawane zawodnikom.

Jednakże, pies może startować w danej klasie co najmniej do uzyskania w niej trzykrotnie oceny doskonałej w każdym z krajów.

IV ĆWICZENIA I WSPÓŁCZYNNIKI

KLASA 1	Ćwiczenie	Współczynnik
1	Waruj w grupie przez 2 minuty	3
2	Chodzenie przy nodze	3
3	Stój w marszu	2
4	Przywołanie	3
5	Siad w marszu	2
6	Wysłanie psa do kwadratu	4
7	Aport	3
8	Zmiana pozycji na odległość	3
9	Skok przez przeszkodę	3
10	Wrażenie ogólne	2
	Σ	28
	doskonała 80% bardzo dobra 70% dobra 50 %	
KLASA 2	Ćwiczenie	Współczynnik
1	Siad w grupie przez 2 minuty	2
2	Chodzenie przy nodze	3
3	Stój i siad w marszu	3
4	Przywołanie z zatrzymaniem stój	4
5	Wysłanie psa, zatrzymanie i przywołanie	4
6	Aport kierunkowy	3
7	Wyszukiwanie przedmiotu	4
8	Zmiana pozycji na odległość	4
9	Aport koziołka przez przeszkodę	3
10	Wrażenie ogólne	2
	Σ	32
	doskonała 80% bardzo dobra 70% dobra 60 %	
Numer	Ćwiczenie	Współczynnik
1	Siad w grupie przez 2 minuty	3
2	Waruj w grupie przez 4 minuty z rozpraszaniem	2
3	Chodzenie przy nodze	3
4	Stój, siad i waruj w marszu	3
5	Przywołanie z zatrzymaniem stój i waruj	4
6	Wysłanie psa we wskazanym kierunku, zatrzymanie i przywołanie	4
7	Aport kierunkowy	3
8	Aport metalowego koziołka przez przeszkodę	3
9	Wyszukiwanie przedmiotu z 6 sztuk	3
10	Zmiana pozycji na odległość	4
	Σ	32
	doskonała 80% bardzo dobra 70% dobra 60 %	

V OGÓLNE ZASADY I WSKAZÓWKI WYKONYWANIA I OCENY ĆWICZEŃ

Zasady i wskazówki wykonywania i oceny ćwiczeń składają się z:

- A) części ogólnej, która dotyczy wykonywania i oceny ćwiczeń w klasach 1 i 2
- B) części opisującej wykonywanie i ocenę poszczególnych ćwiczeń

Jeżeli nie powiedziano inaczej w opisie ćwiczenia, niniejsze ogólne zasady i wskazówki wykonywania i oceny ćwiczeń mają zastosowanie do wszystkich ćwiczeń.

W sytuacjach nie opisanych niniejszymi zasadami i wskazówkami decyzję podejmuje sędzia. Decyzja sędziego jest ostateczna i nie może być kwestionowana przez zawodnika.

Przyznawane punkty

Wykonanie ćwiczeń w Obedience jest oceniane w następujący sposób:

0 – 5 - 5½ - 6 - 6½ - 7 - 7½ - 8 - 8½ - 9 - 9½ - 10

Dyskwalifikacja pociąga za sobą przerwanie występu i utratę wszystkich zdobytych punktów. Pies nie może kontynuować wykonywania pozostałych ćwiczeń na tych zawodach.

Nie zaliczenie ćwiczenia pociąga za sobą utratę punktów za to ćwiczenie. Pies może kontynuować wykonywanie pozostałych ćwiczeń.

A) Ogólne zasady wykonywania i oceny ćwiczeń w klasach 1 i 2

Wykonywanie ćwiczeń

- Sędzia może wybrać w jakiej kolejności ćwiczenia będą wykonywane. Kolejność powinna być taka sama dla wszystkich zawodników.
- Krajowe zasady definiują czy wszystkie psy muszą być poddane kontroli zanim dostaną pozwolenie wejścia na ring i określają czy sędzia powinien móc dotykać psa.
- Ćwiczenia zaczynają się i kończą w pozycji podstawowej. W pozycji podstawowej pies siedzi po lewej stronie przewodnika.
- Każde ćwiczenie zaczyna się gdy przewodnik i pies znajdują się w pozycji podstawowej w miejscu rozpoczęcia ćwiczenia i komisarz ogłosi „początek ćwiczenia”.
- Przewodnik i pies powinni przyjąć pozycję podstawową w miejscu rozpoczęcia ćwiczenia i być gotowi rozpocząć ćwiczenie w bardzo krótkim czasie. W klasie 1 tolerancja może być nieco większa niż w klasach 2 i 3, gdzie przewodnik i pies powinni być gotowi do rozpoczęcia ćwiczenia bardzo szybko po dojściu do miejsca rozpoczęcia ćwiczenia.

- Każde ćwiczenie kończy się gdy komisarz ogłosi „koniec ćwiczenia”.
- W każdym z ćwiczeń komisarz daje przewodnikowi pozwolenia na wydanie psu komendy w każdej fazie ćwiczenia, nawet jeśli nie jest to dokładnie powiedziane w opisie ćwiczenia. Jedynym wyjątkiem jest sytuacja, gdy w opisie ćwiczenia powiedziano inaczej.
- Przewodnik decyduje czy i kiedy wydać psu dodatkową komendę.
- Komendy komisarza opisane w niniejszych zasadach są przykładowe. Ważne jest żeby komendy komisarza były jasne dla przewodnika..
- Wskazywanie psu miejsca lub kierunku przed lub podczas ćwiczenia jest niedozwolone (poza sytuacjami dozwolonymi w opisie ćwiczenia). Takie działanie prowadzi do niezaliczenia ćwiczenia (0 pkt).
- Pomiędzy ćwiczeniami pies powinien być po lewej stronie przewodnika. Pies nie musi być w pozycji podstawowej, ale powinien znajdować się obok przewodnika i być pod jego kontrolą. Jeśli z jakiegoś powodu przewodnik musi poczekać na rozpoczęcie następnego ćwiczenia, dozwolone jest zawarowanie psa, jednak pies nie powinien być przywoływany z tej pozycji w celu kontynuowania ćwiczeń.
- Przewodnik powinien poruszać się normalnie, po liniach prostych. Nieokreślone lub niejednoznaczne ruchy, przesadne gesty, sygnały, posługiwanie się językiem ciała, nienaturalne ruchy kończyn są karane. Zwroty w prawo/lewo oraz w tył powinny być o 90 oraz 180 stopni, po zwrocie w tył przewodnik powinien powrócić wykorzystując poprzednią drogę (w przybliżeniu).
- W klasie 1 przewodnik może wejść na ring z psem na smyczy. Podczas wykonywania ćwiczeń przewodnik musi trzymać smycz w miejscu niewidocznym dla psa lub może pozostawić ją na stoliku komisarza. Przewodnik może zapiąć psa na smycz po zakończeniu ćwiczeń – gdy opuszcza ring.
- W klasie 2 przewodnik musi pozostawić smycz poza ringiem lub na stoliku komisarza. Dotyczy to wszystkich ćwiczeń.
- Zabrania się posługiwania się w trakcie ćwiczeń lub pomiędzy ćwiczeniami jedzeniem lub przedmiotami służącymi do zabawy takimi jak piłki lub zabawki. Jeśli sędzia zauważy, że przewodnik ma przy sobie lub używa jedzenia lub zabawek, przewodnik zostaje zdyskwalifikowany.
- Przewodnikowi nie wolno dotykać psa lub zachęcać go w inny sposób podczas wykonywania ćwiczeń. Takie zachowanie spowoduje niezaliczenie ćwiczenia (0 pkt). Niewielkie zachęty są dopuszczalne po zakończeniu ćwiczenia. W przypadku nadmiernego zachęcania, entuzjastycznego pobudzania, zabawy, skakania w ramiona przewodnika, biegania naokoło nóg przewodnika etc., sędzia może ostrzec przewodnika i odnotować to zachowanie w części „wrażenie ogólne”. W przypadku drugiego takiego incydentu następuje dyskwalifikacja psa.

- Sędzia ma prawo do przerywania ćwiczenia jeśli pies w oczywisty sposób okazuje niechęć lub niezdolność do wykonania tego ćwiczenia. W takim wypadku ćwiczenie jest niezaliczone (0 pkt).
- Sędzia ma prawo wykluczyć psa z dalszego udziału w zawodach jeśli pies nie funkcjonuje prawidłowo lub jeśli pies hałasuje poprzez ciągłe szczekanie lub skomlenie. W przypadku szczekania lub skomlenia sędzia może dać pierwsze ostrzeżenie. Jeśli zachowanie się powtarza sędzia dyskwalifikuje psa. To samo odnosi się do ciągłego hałasowania poprzez szczekanie lub skomlenie pomiędzy ćwiczeniami.
- W ćwiczeniach przywołania i aportowania dozwolone jest aby pies przyszedł i usiadł przed przewodnikiem. Następnie na komendę przewodnika (którą przewodnik wydaje po uzyskaniu pozwolenia przez komisarza) pies musi szybko zająć pozycję przy nodze, obchodząc przewodnika bardzo blisko.
- W ćwiczeniach polegających na aportowaniu oraz ćwiczeniach przywołania, sędzia nie musi wiedzieć czy zamiarem przewodnika jest przywołanie psa tak, by usiadł przed przewodnikiem, czy też bezpośrednio do nogi. Jeśli ćwiczenie zostało elegancko wykonane, sędzia przyznaje pełne punkty, niezależnie od tego jaki rodzaj wykończenia ćwiczenia był zamiarem przewodnika.

Ćwiczenia aportowania:

- We wszystkich ćwiczeniach polegających na aportowaniu dozwolone jest aby pies przynosząc aport usiadł przed przewodnikiem i na komendę przewodnika (którą przewodnik wydaje po uzyskaniu pozwolenia przez komisarza) oddał aport siedząc przed przewodnikiem. Następnie na komendę przewodnika (którą przewodnik wydaje po uzyskaniu pozwolenia przez komisarza) pies musi szybko zająć pozycję przy nodze, obchodząc przewodnika bardzo blisko.
- Jeśli koziołek został rzucony w niewłaściwe miejsce (zbyt blisko, poza ring), musi być rzucony ponownie. Pociąga to za sobą utratę 2 punktów. Jeśli koziołek został powtórnie rzucony w niewłaściwe miejsce – ćwiczenie jest niezaliczone (0 pkt).
- Niedozwolone jest pozwolenie psu być chwycił przedmiot do wyszukiwania lub koziołek przed rozpoczęciem ćwiczenia. Jeśli taka sytuacja miała miejsce – nie więcej niż 5 punktów może być przyznane za ćwiczenie.

Komendy i sygnały optyczne:

- Komendy wydawane psu to komendy głosowe. Sygnały optyczne mogą zastępować komendy głosowe lub być wydawane jednocześnie z komendami głosowymi, jeśli jest to powiedziane w opisie ćwiczenia. Sygnały optyczne powinny być krótkie, nie powinny trwać dłużej niż komendy głosowe i nie powinny być powiązane z językiem ciała. Można używać jednej lub dwóch rąk.
- Język ciała oznacza ruch ciała (niekoniecznie kroki), skręcanie lub obrót ciała, głowy, ramion jak również dawanie sygnałów nogami. Używanie języka ciała jest

karane adekwatnie do jego natężenia oraz sytuacji. Dawanie kroków w trakcie wydawania komend powoduje niezaliczenie ćwiczenia.

- W ćwiczeniach, w których dozwolone są komendy słowne lub sygnały optyczne, przewodnik musi poinformować sędziego przed rozpoczęciem wykonywania ćwiczenia jaki rodzaj komendy będzie wykorzystywany. Nie jest to konieczne jeśli oba rodzaje komend – słowne i optyczne są dozwolone.
- Wydanie komendy „zostań” jest dozwolone w ćwiczeniach, w których przewodnik pozostawia psa lub odwraca się od psa.
- Sygnały ręką nigdy nie są dozwolone gdy pies jest obok przewodnika (pozycja podstawowa). Jest to surowo karane utratą 2-4 punktów w zależności od natężenia, sytuacji i czasu trwania. Jeśli dodatkowo przewodnik użył języka ciała – utrata punktów jest większa.
- Słowa używane jako komendy w niniejszym regulaminie stanowią rekomendację. Dopuszczalne jest stosowanie innych, wystarczająco krótkich słów. Imię psa może być połączone z komendą w ćwiczeniach przywołania lub sytuacjach przywołania. Imię oraz komenda muszą być ściśle połączone ze sobą tak, by nie sprawiać wrażenia dwóch oddzielnych komend.

Opuszczenie przewodnika:

- Jeśli pies opuści ring podczas lub pomiędzy ćwiczeniami pozostając poza kontrolą przewodnika – następuje dyskwalifikacja (dotyczy klas 2 i 3)
- W klasie 1 jeśli pies opuści ring pozostając poza kontrolą przewodnika, przewodnik może przywołać psa dwukrotnie. Jeśli pies wróci, przewodnik i pies mogą kontynuować występ, ale opuszczenie ringu należy opisać w sekcji „wrażenie ogólne” i surowo ukarać. Ćwiczenie, podczas którego doszło do opuszczenia ringu przez psa jest niezaliczone (0 pkt). Jeśli pies opuści ring po raz drugi – następuje dyskwalifikacja
- Jeśli pies opuści przewodnika podczas ćwiczenia (przerwa ćwiczenie) i znajduje się poza kontrolą przewodnika, przewodnik może przywołać psa (nie więcej niż 2 razy) nie opuszczając miejsca, w którym się znajduje. Jeśli pies wróci do przewodnika to ćwiczenie zostaje nie zaliczone (0 pkt), ale pies i przewodnik mogą kontynuować występ od następnego ćwiczenia. Opuszczenie ringu należy opisać w sekcji „wrażenie ogólne” i surowo ukarać. Jeśli pies nie wróci po drugiej komendzie, pies i przewodnik zostają zdyskwalifikowani. Jeśli pies opuści przewodnika po raz drugi – następuje dyskwalifikacja.

Sędziowanie ćwiczeń

- Sędziowanie ćwiczenia rozpoczyna się gdy przewodnik i pies przyjęli pozycję podstawową (pies w pozycji przy nodze) w miejscu rozpoczęcia ćwiczenia i komisarz ogłasza „początek ćwiczenia”. Sędziowanie ćwiczenia kończy się gdy komisarz ogłasza „koniec ćwiczenia”.

- Wszystkie odchylenia od idealnego wykonania powinny być karane: wszystkie dodatkowe komendy, podwójne komendy, posługiwanie się językiem ciała, odchylenia w pozycji podstawowej, odchylenia od równoległego poruszania się etc.
- Ogólną zasadą jest, że za wydanie drugiej komendy odejmuje się 1-2 punkty, a wydanie trzeciej komendy powoduje niezaliczenie ćwiczenia (0 pkt) lub jego części.
- Pies, który szczeka, nawet sporadycznie podczas wykonywania ćwiczeń powinien być ukarany. Jeśli pies szczeka dużo lub stale – ćwiczenie jest niezaliczone (0 pkt). Jeśli szczekanie jest ciągle i powtarza się w kilku ćwiczeniach – występ kończy się dyskwalifikacją. To samo dotyczy skomlenia.
- Szczekanie lub skomlenie podczas ćwiczeń musi zawsze zostać ukarane, nawet jeśli jest to tylko pojedynczy, bardzo krótki szczek podczas rozpoczynania ćwiczenia (być może pokazujący entuzjazm), co najmniej 1 punkt musi zostać odjęty.
- Jeśli przewodnik stawia kroki w trakcie wydawania komend, ćwiczenie jest niezaliczone (0 pkt).¹
- Jeśli pies przewiduje polecenia gdy ćwiczenie się rozpoczyna (np. nie utrzymuje prawidłowo pozycji przy nodze: szarpie, podnosi się, wychodzi naprzód), można przyznać nie więcej niż 8 punktów.
- W klasie 1, w ćwiczeniach gdzie pies jest wysyłany od przewodnika, jeśli pies opuści przewodnika (samodzielnie rozpoczyna ćwiczenie) po rozpoczęciu ćwiczenia ale przed wydaniem przez przewodnika odpowiedniej komendy (na przykład na polecenie komisarza), przewodnik może raz przywołać psa. Jeśli pies wróci a następnie prawidłowo wykona ćwiczenie można przyznać maksymalnie 6 punktów. Jeśli pies nie wróci – ćwiczenie jest niezaliczone (0 pkt).
- W klasie 2, jeśli pies opuści przewodnika (samodzielnie rozpoczyna ćwiczenie) po rozpoczęciu ćwiczenia lecz przed wydaniem przez przewodnika komendy, ćwiczenie jest niezaliczone (0 pkt). Nie ma możliwości przywołania psa.
- Wszystkie rodzaje karania psa prowadzą do dyskwalifikacji.
- Jeśli przewodnik dotknie psa podczas ćwiczenia, ćwiczenie jest niezaliczone (0 pkt). Może to również prowadzić do ostrzeżenia. Jeśli dotykane psa podczas lub pomiędzy ćwiczeniami może być zinterpretowane jako karanie psa – pies i przewodnik zostają zdyskwalifikowani.
- Kontrolowanie psa przy użyciu obroży pomiędzy ćwiczeniami prowadzi do ostrzeżenia.

¹ Przypis tłumacza: wyjaśniono z p. J. Kurzbauerem, że nie dotyczy to sytuacji gdy z opisu ćwiczenia wynika że przewodnik musi znajdować się w ruchu w trakcie wydawania komendy.

- W ćwiczeniu przywołania lub w ćwiczeniach polegających na aportowaniu jeśli pies w trakcie siadania przed przewodnikiem dotknie przewodnika (lekko, delikatnie) 1-2 punkty powinny zostać odjęte. Jeśli pies wpadnie na przewodnika/zderzy się z przewodnikiem, można przyznać nie więcej niż 7 punktów.
- Podczas oceny szybkości powinna być brana pod uwagę rasa psa. **Idealne wykonanie nie jest takie samo dla wszystkich ras.** Jeśli pies reaguje na polecenia natychmiastowo i chętnie, porusza się w sposób typowy dla swojej rasy, utrzymuje tempo i wykazuje zainteresowanie tym co robi, powinien otrzymać maksymalną liczbę punktów jeśli nie popełnił błędów obniżających ocenę.
- Jeśli pies nie siedzi spokojnie obok przewodnika na początku ćwiczenia, można przyznać nie więcej niż 8 punktów.
- Jeśli pies nie przyjmie pozycji podstawowej (siad) na końcu ćwiczenia, można przyznać nie więcej niż 7 punktów.
- Jeśli pies nie przyjmie pozycji startowej na początku ćwiczenia (np. siad lub waruj) ćwiczenie jest niezaliczone (0 pkt).
- Jeśli pies załatwia się na ringu:
 - w klasie 1 podczas wykonywania ćwiczenia – ćwiczenie jest niezaliczone (0 pkt) i wrażenie ogólne jest niezaliczone (0 pkt)
 - w klasie 1 pomiędzy ćwiczeniami - wrażenie ogólne jest niezaliczone (0 pkt)
 - w klasie 2 podczas wykonywania ćwiczenia lub pomiędzy ćwiczeniami - zostaje zdyskwalifikowany

B) Opis ćwiczeń, instrukcje do wykonywania i oceny ćwiczeń w klasach 1 i 2

KLASA 1

ĆWICZENIE 1 - Waruj w grupie przez 2 minuty, przewodnik poza polem widzenia psa

Współczynnik: 3

Komendy: „Waruj”, „Zostań”, „Siad”

Wykonanie: Przewodnicy z psami na smyczy powinni zająć miejsca w rzędzie i wydać psom komendę do zajęcia pozycji podstawowej. Psy powinny siedzieć w pozycji podstawowej, w rzędzie, w odległości około 3 metrów jeden od drugiego. Po kolei każdy pies otrzymuje komendę waruj. Komenda waruj jako pierwsza jest wydawana psu, który znajduje się najbardziej na lewo, a jako ostatnia psu, który znajduje się najbardziej na prawo. Komenda siad jest wydawana w odwrotnej kolejności - rozpoczyna pies siedzący najbardziej na prawo, tak, że pies, który zawarował pierwszy, siada ostatni. Wszystkie komendy są wydawane psom na polecenie komisarza. Po wydaniu komend do zawarowania psa, na polecenie komisarza przewodnicy odchodzą jednocześnie od psów na okres 2 minut do miejsca poza zasięgiem wzroku psów. Czas 2 minut rozpoczyna się gdy wszyscy przewodnicy są poza zasięgiem wzroku psów. Po upływie 2 minut, na polecenie komisarza przewodnicy ustawiają się wewnątrz ringu i na kolejną komendę komisarza wracają do psów. Następnie przewodnicy jeden po drugim są proszeni o wydanie psom komendy do przyjęcia pozycji podstawowej. Każda grupa powinna składać się z minimum 3 a maksimum 6 psów. Powinno się przypomnieć przewodnikom, że komendy nie mogą być wydawane zbyt głośno – to może wpływać na pozostałe psy i będzie surowo karane.

Wytyczne: Komisarz wydaje polecenie „Proszę odpiąć smycz”, a gdy wszystkie psy zostaną odpięte ze smyczy ogłasza „Początek ćwiczenia”. W tym momencie ćwiczenie rozpoczyna się dla wszystkich zawodników stojących w rzędzie. Następnie komisarz wydaje pierwszemu przewodnikowi polecenie do zawarowania psa. Ćwiczenie kończy się gdy przewodnicy powrócili do swoich psów, wszystkie psy przyjęły pozycję podstawową i komisarz ogłosił „Koniec ćwiczenia”.

Pies, który się nie położył (dwie komendy), wstaje, siada, lub przesunie się więcej niż długość swojego ciała przed upłynięciem czasu – nie zalicza ćwiczenia (0 pkt). Wszystkie poruszenia psa powodują obniżenie oceny. Jeżeli pies zaszczeka 1-2 razy, zostaną mu odjęte 1-2 punkty, jeżeli szczeka podczas większej części ćwiczenia, ćwiczenie jest niezaliczone (0 punktów). Jeżeli pies jest niespokojny, na przykład przenosi ciężar ciała z jednej strony na drugą - powinien być ukarany. Pies może rozglądać się wokół siebie i okazywać zainteresowanie dźwiękami i rzeczami rozpraszającymi uwagę wewnątrz ringu lub poza ringiem. Jednak nie może stwarzać wrażenia niepewności lub niepokoju. Jeżeli pies wstanie i podejdzie do innego psa, ryzykując spowodowanie ewentualnego „spięcia psów”, ćwiczenie powinno być

przerwane i następnie powtórzone z wyłączeniem psa, który spowodował to zakłócenie.

Jeśli pies reaguje (kładzie się lub siada) zanim przewodnik wyda komendę (na przykład na komendę sasiada), nie może otrzymać więcej niż 8 punktów. Jeśli pies położył się/usiadł zanim została mu wydana komenda i zmienia pozycje z własnej inicjatywy lub na komendę (podnosi się lub kładzie), może otrzymać najwyżej 7 punktów.

Jeśli pies leży na boku może otrzymać najwyżej 7 punktów.

Jeżeli pies usiądzie lub wstanie po upływie 2 minut - w czasie gdy przewodnik znajduje się ponownie na ringu, nie może otrzymać więcej niż 5 punktów, ale jeśli następnie się przesunie - nie zalicza ćwiczenia (0 pkt).

ĆWICZENIE 2 - Chodzenie przy nodze bez smyczy

Współczynnik: 3

Komenda: „Równaj”

Wykonanie: Chodzenie przy nodze odbywa się w tempie normalnym w połączeniu ze zwrotami w lewo, zwrotami w prawo, zwrotami w tył i zatrzymaniami. Chodzenie przy nodze odbywa się również w szybkim tempie ale tylko w połączeniu ze zwrotem w prawo. Pies musi wykonywać to ćwiczenie również podczas gdy przewodnik po wcześniejszym zatrzymaniu wykonuje dwa lub trzy kroki do przodu lub do tyłu. Pies bez smyczy powinien chętnie podążać za przewodnikiem, idąc równoległe po jego lewej stronie, z łopatką na wysokości lewego kolana przewodnika. Przewodnik w czasie ćwiczenia powinien poruszać rękami w sposób naturalny.

Przewodnik może wybrać wykonanie zwrotu w tył przez prawe lub przez lewe ramię. „W tył zwrot niemiecki” jest dopuszczalny, tzn. że pies może obejść przewodnika z prawej strony pozostając cały czas bardzo blisko przewodnika. Po wykonaniu zwrotu w tył (180 stopni) przewodnik powinien poruszać się w przybliżeniu wzdłuż tej samej drogi, którą przyszedł. Zwroty w lewo i w prawo powinny być wykonywane pod odpowiednim kątem (90 stopni). Przewodnik nie powinien odwracać głowy, skręcać ramion ani używać języka ciała.

Komenda „równaj” może być dana przy każdym ruszeniu, podczas gdy przewodnik zmienia prędkość, wykonuje 2 lub 3 kroki rozpoczynając z pozycji stojącej. Gdy przewodnik się zatrzymuje pies powinien przyjąć pozycję podstawową bezzwłocznie i bez komendy.

Podczas tego samego testu lub zawodów wszystkie psy wykonują chodzenie przy nodze według tego samego schematu.

Wytyczne: Pies, który oddali się od przewodnika lub podąża za nim w odległości większej niż pół metra podczas większej części ćwiczenia, nie zalicza go. Jeżeli pies porusza się wolno może otrzymać najwyżej 6-7 punktów. Brak kontaktu i komendy dodatkowe są błędami. Pozycja wyjściowa pod nieprawidłowym kątem (nie

równoległa do przewodnika) pociąga stratę około 2 punktów. Pies który idzie tak blisko przewodnika, że przeszkadza lub utrudnia przewodnikowi wykonywanie ćwiczenia powinien być ukarany, jeszcze bardziej jeśli pies opiera się o przewodnika lub go dotyka.

ĆWICZENIE 3 - Stój w marszu

Współczynnik: 2

Komendy: „Równaj” „Stój” „Siad”

Wykonanie: Przewodnik z psem ruszają z punktu startowego idąc po linii prostej w normalnym tempie. Po przejściu około 10 metrów przewodnik nie zatrzymując się wydaje psu komendę do zatrzymania w pozycji stój, pies musi natychmiast zatrzymać się w tej pozycji. Przewodnik idzie dalej i po przejściu następnych około 10 metrów (w miejscu zaznaczonym przez marker lub pacholek) obraca się przodem do psa i zatrzymuje. Po upłynięciu trzech sekund, na polecenie komisarza przewodnik wraca do psa i wydaje psu komendę do przyjęcia pozycji podstawowej. Wszystkie fazy tego ćwiczenia przewodnik wykonuje na polecenie komisarza.

Wytyczne: Jeśli pies zatrzyma się w niewłaściwej pozycji, zmieni poprawną pozycję zanim przewodnik się obróci, zatrzyma się bez podania komendy, potrzebuje dodatkowej komendy, lub jeśli przewodnik zatrzyma się przed lub w trakcie wydawania psu komendy, żadne punkty nie mogą być przyznane za to ćwiczenie. Aby otrzymać punkty pies po wydaniu komendy do zatrzymania przez przewodnika nie powinien przemieścić się więcej niż jedną długość swojego ciała. Jeśli pies zmieni poprawną pozycję po wykonaniu obrotu przez przewodnika, nie można przyznać więcej niż 7 punktów. Jeśli przewodnik zwalnia lub zmienia tempo przed wydaniem komendy psu, nie można przyznać więcej niż 7 punktów. Sygnały ręką i posługiwanie się językiem ciała w trakcie wydawania komendy do zatrzymania są poważnymi błędami i powinny być surowo karane utratą 3-5 punktów, w zależności od ich natężenia i czasu trwania.

Sędzia powinien zwracać uwagę na chodzenie przy nodze. Błędy w chodzeniu przy nodze pociągają za sobą utratę 1-2 punktów. Powolne poruszanie się i zatrzymanie lub zatrzymanie w pozycji nierównoległej do linii marszu są błędami. Należy za to odjąć 1-4 punktów.

ĆWICZENIE 4 - Przywołanie

Współczynnik: 3

Komendy: "Waruj", "Do mnie" (jeden raz), "Noga"

Wykonanie: Przewodnik na polecenie komisarza wydaje psu komendę waruj i na kolejne polecenie komisarza oddala się na odległość około 20 - 25 metrów we wskazanym kierunku. Na polecenie komisarza przewodnik przywołuje psa. Przy przywołaniu można użyć imienia psa, ale imię i komenda do przywołania powinny

być wypowiedziane w ten sposób, żeby nie stwarzać wrażenia dwóch różnych komend.

Wytyczne: Ważne jest, żeby pies chętnie reagował na komendy przywołania. Pies powinien poruszać się z odpowiednią prędkością, utrzymywać stałe tempo i poruszać się co najmniej szybkim klusem. Powolny ruch jest traktowany jako błąd. Sędzia przy ocenie prędkości powinien brać pod uwagę rasę psa. Jeśli przewodnik wydał więcej niż jedną komendę do przywołania, można przyznać najwyżej 7 punktów. Trzecia wydana komenda do przywołania powoduje niezaliczenie ćwiczenia (0 pkt). Jeżeli pies przemieści się przed wydaniem przez przewodnika komendy przywołania na odległość większą niż długość jego ciała, ćwiczenie jest niezaliczone (0 pkt). Jeśli pies wstaje, siada lub przemieszcza się na odległość mniejszą niż długość jego ciała przed wydaniem przez przewodnika komendy przywołania, nie można przyznać więcej niż 8 punktów.

ĆWICZENIE 5 - Siad w marszu

Współczynnik: 2

Komendy: „Równaj”, „Siad”

Wykonanie: Przewodnik z psem ruszają z punktu startowego idąc po linii prostej w normalnym tempie. Po przejściu około 10 metrów przewodnik nie zatrzymując się wydaje psu komendę do zatrzymania w pozycji siad, pies musi natychmiast usiąść. Przewodnik idzie dalej i po przejściu następnych około 10 metrów (w miejscu zaznaczonym przez marker lub pacholek) obraca się (z własnej inicjatywy) przodem do psa i zatrzymuje. Po upłynięciu około trzech sekund przewodnik wraca do psa i i jeśli pies przyjął inną pozycję niż siad - wydaje psu komendę do przyjęcia pozycji podstawowej. Wszystkie fazy tego ćwiczenia z wyjątkiem obrotu w stronę psa przewodnik wykonuje na polecenie komisarza.

Wytyczne: Jeśli pies zatrzyma się w niewłaściwej pozycji, zmieni poprawną pozycję zanim przewodnik się obróci, usiądzie bez podania komendy, potrzebuje dodatkowej komendy, lub jeśli przewodnik zatrzyma się przed lub w trakcie wydawania psu komendy, żadne punkty nie mogą być przyznane za to ćwiczenie. Aby otrzymać punkty pies po wydaniu komendy do zatrzymania przez przewodnika nie powinien przemieścić się więcej niż jedną długość swojego ciała.

Jeśli pies zmieni poprawną pozycję po wykonaniu obrotu przez przewodnika, nie można przyznać więcej niż 7 punktów. Jeśli przewodnik zwalnia lub zmienia tempo przed wydaniem komendy psu, nie można przyznać więcej niż 7 punktów. Sygnały ręką i posługiwanie się językiem ciała w trakcie wydawania komendy do zatrzymania w pozycji siad są poważnymi błędami i powinny być surowo karane utratą 3-5 punktów, w zależności od ich natężenia i czasu trwania.

Sędzia powinien zwracać uwagę na chodzenie przy nodze. Błędy w chodzeniu przy nodze pociągają za sobą utratę 1-2 punktów. Powolne poruszanie się i zatrzymanie w pozycji siad lub przyjęcie pozycji siad nierównoległe do linii marszu są błędami. Należy za to odjąć 1-4 punktów.

ĆWICZENIE 6 - Wysłanie psa do kwadratu

Współczynnik: 4

Komendy: "Naprzód", "Stój", "Waruj", "Siad".

Wykonanie: Pies jest wysyłany do środka kwadratu o wymiarach 3 metry x 3 metry znajdującego się w odległości około 15 metrów od punktu startu. Gdy pies wejdzie w obręb kwadratu, przewodnik wydaje psu komendę „waruj”. Kwadrat powinien być umieszczony nie mniej niż 3-5 metrów od granicy ringu. Narożniki kwadratu oznaczone są pachołkami. Pachołki połączone są za pomocą widocznych linii (np. namalowanych kredą lub wyznaczonych szeroką taśmą) przeprowadzonych po zewnętrznej stronie pachołków. Następnie na polecenie komisarza przewodnik podchodzi do psa i na kolejne polecenie komisarza wydaje psu komendę do przyjęcia pozycji podstawowej. Patrz rysunek. Przed wydaniem komendy „waruj” w kwadracie przewodnik może wydać psu komendę „stój”.

Wytyczne: Należy zwrócić szczególną uwagę na ochotę z jaką pies reaguje na wskazówki i wykonuje polecenia, na jego tempo i na to czy porusza się po liniach prostych.

Żeby otrzymać 10 punktów, przewodnik nie może w ćwiczeniu użyć więcej niż 4 komend, gdzie trzecia komenda jest komendą zatrzymania w kwadracie. Pies powinien wykonać wszystkie komendy (np. komendę „stój” w kwadracie jeśli ta komenda została wydana). Alternatywą jest użycie wyłącznie komendy „waruj”, w momencie wejścia przez psa do kwadratu i co za tym idzie użycie tylko 3 komend. Jeśli pies porusza się bardzo wolno może otrzymać tylko około 7 punktów.

Samodzielna praca psa pociąga za sobą utratę punktów. Jeżeli przewodnik wydając komendy przemieszcza się (w obojętnie którą stronę) ćwiczenie jest niezaliczone (0 punktów). Jeżeli przewodnik używa przesadnych gestów (języka ciała), nie może otrzymać więcej niż 8 punktów.

Żeby otrzymać punkty pies musi cały (z wyjątkiem ogona) znajdować się wewnątrz kwadratu. Jeśli pies usiądzie lub położy się poza kwadratem przewodnik nie może wydać komend kierujących psa do kwadratu.

Ćwiczenie jest niezaliczone jeżeli pies wyjdzie z kwadratu przed zakończeniem ćwiczenia. Jeśli pies czółga się w kwadracie nie można przyznać więcej niż 7 punktów. Jeśli pies zmieni pozycję zanim przewodnik podejdzie do niego, nie można przyznać więcej niż 6 punktów.

Ćwiczenie jest niezaliczone jeśli jedna z komend stój lub waruj musi być powtórzona po raz trzeci. Punkty karne za dodatkowe komendy wskazujące kierunek zależą od ich natężenia oraz od tego jak pies na nie reaguje. Nie można przyznać więcej niż 8 punktów jeśli pies usiądzie lub wstanie gdy przewodnik podejdzie do niego, zanim przewodnik wyda komendę.

Podczas gdy pies i przewodnik znajdują się w miejscu rozpoczęcia ćwiczenia zabronione jest pokazywanie psu kierunku, zabronione jest również pokazywanie psu

kwadratu na przed rozpoczęciem ćwiczenia. Niezastosowanie się do tych wymagań powoduje nie zaliczenie ćwiczenia.

ĆWICZENIE 7 - Aport

Współczynnik: 3

Komendy: "Aport", „Daj”, „Noga"

Wykonanie: Komisarz ogłasza początek ćwiczenia i wręcza przewodnikowi drewniany koziółek. Na polecenie komisarza przewodnik rzuca koziółek na odległość co najmniej około 10 metrów. Następnie, na polecenie komisarza przewodnik wydaje psu komendę do przyniesienia koziółka. Muszą być dostępne trzy rozmiary koziółków. Wielkość koziółka powinna być proporcjonalna do wielkości psa, ale przewodnik może wybrać koziółki, które mu odpowiadają. Organizator powinien zapewnić trzy komplety drewnianych koziółków o maksymalnej wadze około 450g.

Wytyczne: Należy zwrócić uwagę na chęć psa do wykonywania poleceń, tempo pracy psa i czy pies wybrał najkrótszą drogę do koziółka i z powrotem.

Upuszczenie koziółka

Jeżeli pies upuści koziółek i podniesie go z własnej inicjatywy, nie może otrzymać więcej niż 7 punktów. Jeżeli musiała zostać wydana dodatkowa komenda do przyniesienia, zanim pies podniósł upuszczony koziółek, można przyznać najwyżej 6 punktów. Jeżeli pies upuści koziółek obok przewodnika i przewodnik podniesie go bez zrobienia kroku, można przyznać 5 punktów pod warunkiem że pies poprawnie przyjął pozycję podstawową. Jeśli koziółek został upuszczony z powodu niedbalstwa przewodnika po wydaniu przez przewodnika komendy do oddania koziółka, można przyznać najwyżej 7 punktów.

Podgryzanie lub gryzienie koziółka

Podgryzanie lub gryzienie koziółka przez psa karane jest odjęciem punktów. Jeśli podgryzanie jest intensywne, można przyznać najwyżej 5 punktów. Bardzo intensywne podgryzanie lub zniszczenie koziółka powoduje niezaliczenie ćwiczenia (0 punktów). Jednak pies nie powinien być karany jeżeli podgryzie koziółek celem poprawienia chwytu.

ĆWICZENIE 8 - Zmiana pozycji na odległość

Współczynnik: 3

Komendy: „Waruj”, „Stój”, „Siad”, „Waruj” i/lub znaki optyczne

Wykonanie: Na polecenie komisarza przewodnik pozostawia psa w pozycji waruj w punkcie startowym. Przewodnik odchodzi i zajmuje pozycję w wyznaczonym miejscu w odległości około 5 metrów od psa. Pies powinien zmienić pozycję 4 razy (siad/waruj) i pozostać na początkowym miejscu. Kolejność wykonywania pozycji powinna być siad – waruj (dwa razy) tak by ostatnia przyjęta przez psa pozycja była pozycją waruj. Komisarz pokazuje przewodnikowi przy pomocy tablic ze znakami lub rysunkami, w jakiej kolejności pies powinien zmieniać pozycje. Komisarz nie

powinien widzieć psa w momencie pokazywania pozycji do wykonania i powinien znajdować się w odległości 3 – 5 metrów od psa. Komisarz powinien zmieniać tablice co około 3 sekundy. Przewodnik może jednocześnie wydawać komendy głosowe i pokazywać sygnały optyczne, ale jedno i drugie muszą być krótkie i używane jednocześnie. Po ostatniej komendzie waruj, na polecenie komisarza przewodnik wraca do psa i wydaje mu komendę do przyjęcia pozycji podstawowej. Z tyłu psa znajduje się granica wyznaczona przez wyobraźną linię pomiędzy dwoma pachołkami.

Wytyczne: Należy zwrócić uwagę na to jak dużo pies się porusza, prędkość z jaką zmienia pozycje, czystość przyjmowanych pozycji, jak pies wytrzymuje w danej pozycji. Żeby otrzymać punkty, pies nie powinien się przemieścić, w stosunku do swojej pozycji wyjściowej, na odległość większą niż jego długość, niezależnie od kierunku. Wszystkie przesunięcia sumują się. Jeżeli pies nie wykona jednej pozycji nie może otrzymać więcej niż 7 punktów, jeśli nie wykona dwóch pozycji – ćwiczenie jest niezaliczone (0 pkt). Jeżeli pies usiądzie zanim przewodnik do niego wróci nie może otrzymać więcej niż 8 punktów. Zbyt częste komendy głosowe przewodnika i przesadne lub ciągle znaki optyczne są karane. Trzecia komenda do zmiany pozycji może być wydana, ale wówczas ta pozycja jest niezaliczona. Pierwsze wydanie powtórnej komendy do zmiany danej pozycji jest karane utratą 2 punktów, kolejne komendy – utratą 1 punktu.

ĆWICZENIE 9 - Przywołanie ze skokiem przez przeszkodę

Współczynnik: 3

Komendy: „Zostań”, „Do mnie lub Hop”, „Noga”

Wykonanie: Na polecenie komisarza przewodnik pozostawia psa w pozycji siedzącej w odległości 2-4 metry od przeszkody, przodem do przeszkody, i przechodzi naokoło przeszkody na drugą jej stronę (na odległość 2-4 metry). Następnie na polecenie komisarza przewodnik przywołuje psa. Pies powinien przeskoczyć przeszkodę i przyjąć pozycję przy nodze przewodnika. Wysokość przeszkody powinna być w przybliżeniu taka jak wysokość psa w kłębie. Maksymalna wysokość przeszkody wynosi 50 cm. Patrz rysunek.

Wytyczne: Ćwiczenie zaczyna się gdy przewodnik pozostawia psa i kończy gdy pies zajmie pozycję przy nodze przewodnika a komisarz ogłosi koniec ćwiczenia. Jeżeli pies dotknie przeszkody podczas skoku (nawet lekko), nie może uzyskać więcej niż 8 punktów. Należy zwrócić uwagę na chęć psa do wykonywania poleceń, tempo pracy psa i czy pies wybrał najkrótszą drogę do przewodnika. Jeżeli pies podeprze się o przeszkodę lub ją przewróci lub jeśli pies nie przeskoczy przez przeszkodę, ćwiczenie jest niezaliczone.

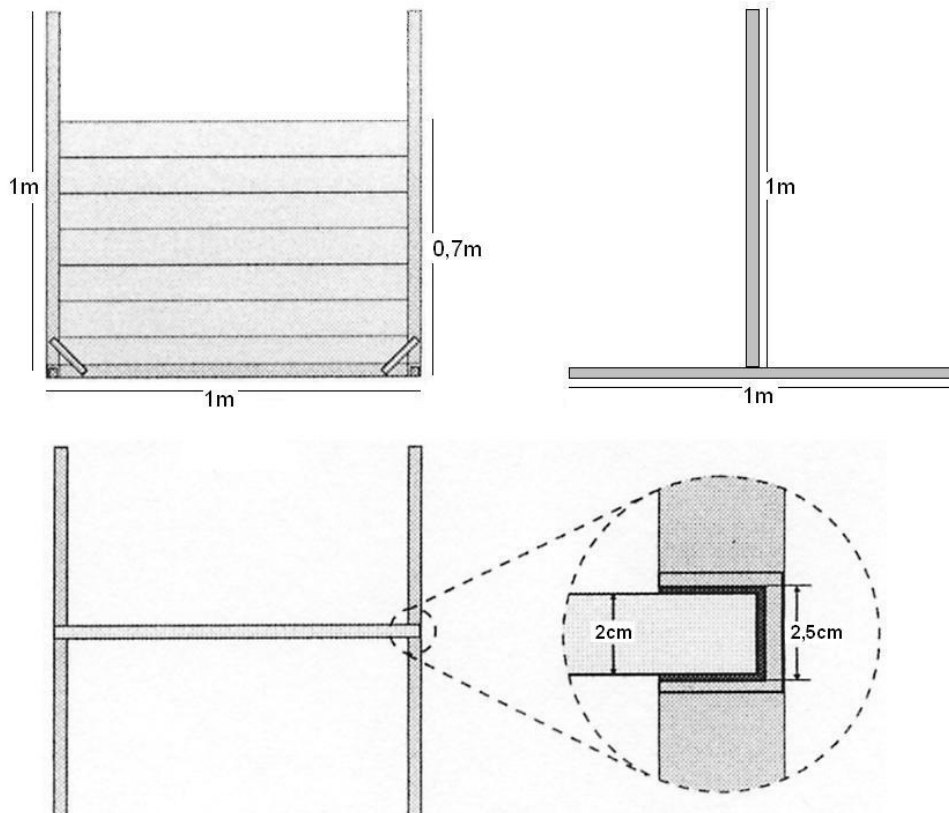

Wysokość bocznego słupka przeszkody powinna być 0,7 – 1 m.

ĆWICZENIE 10 – Wrażenie ogólne

Współczynnik: 2

Wytyczne: Podczas oceny wrażenia ogólnego kluczowa jest chęć psa do pracy i podporządkowania się komendom przewodnika. Ważna jest dokładność, precyzja, jak również naturalne poruszanie się obydwójga – przewodnika i psa. Aby uzyskać wysoki wynik, obydwójga – przewodnik i pies muszą dobrze współpracować jako zespół, pokazywać wspólną przyjemność z pracy razem i sportową postawę. Na ocenę wrażenia ogólnego wpływają działania podczas i pomiędzy ćwiczeniami.

Jeśli pies opuści ring lub załatwia się na ringu, za wrażenie ogólnie nie mogą być przyznane żadne punkty. Jeśli pies jest poza kontrolą przewodnika i opuszcza przewodnika podczas lub pomiędzy ćwiczeniami (choćby raz) pozostając na ringu – można przyznać nie więcej niż 5 punktów.

KLASA 2

ĆWICZENIE 1 - Siad w grupie przez 2 minuty

Współczynnik: 2

Komendy: „Siad”, „Zostań”

Wykonanie: Psy siedzą przy nodze przewodników, w rzędzie, w odległości około 3 metrów jeden od drugiego. Na polecenie komisarza przewodnicy pozostawiają psy, odchodzą na odległość 20 metrów i obracają się przodem do psów. Przewodnicy stoją w pozycji naturalnej w zasięgu wzroku psów przez 1 minutę. Następnie przewodnicy proszeni są o udanie się każdy do swojego psa i zajęcie miejsca przy jego boku - pozycja podstawowa. Każda grupa powinna składać się z minimum 3 a maksimum 6 psów.

Wytyczne: Pies, który wstanie, położy się lub przeczołga na odległość większą niż jego długość nie zalicza ćwiczenia (0 punktów). Każde poruszenie powoduje obniżenie wyniku. Jeżeli pies zaszczeka 1-2 razy, zostaną mu odjęte 1-2 punkty, jeżeli szczeka podczas większej części ćwiczenia - ćwiczenie jest niezaliczone (0 punktów). Jeżeli pies jest niespokojny, na przykład przenosi ciężar ciała z jednej strony na drugą, powinien być ukarany. Pies może rozglądać się wokół siebie i okazywać zainteresowanie dźwiękami i rzeczami rozpraszającymi uwagę wewnątrz ringu lub poza ringiem. Jednak nie może stwarzać wrażenia niepewności lub niepokoju. Jeżeli pies się położy lub wstanie po upływie jednej minuty, nie może otrzymać więcej niż 5 punktów. Jeżeli pies wstanie i podejdzie do innego psa, ryzykując spowodowanie ewentualnego „spięcia psów”, ćwiczenie powinno być przerwane i następnie powtórzone z wyłączeniem psa, który spowodował to zakłócenie.

ĆWICZENIE 2 - Chodzenie przy nodze bez smyczy

Współczynnik: 3

Komenda: „Równaj”

Wykonanie: Chodzenie przy nodze odbywa się w różnych tempach i zawiera zmiany kierunku, zwroty w prawo, w lewo oraz w tył. Pies musi wykonywać to ćwiczenie również podczas gdy przewodnik po wcześniejszym zatrzymaniu wykonuje dwa lub trzy kroki w przód lub w tył. Pies bez smyczy powinien chętnie podążać za przewodnikiem, idąc równoległe po jego lewej stronie, z łopatką na wysokości lewego kolana przewodnika. Przewodnik w czasie ćwiczenia powinien poruszać rękami w sposób naturalny.

Chodzenie przy nodze wykonywane jest w tempie normalnym, wolnym i szybkim i zawiera zwroty w prawo, w lewo, w tył oraz zatrzymania. Przewodnik może wybrać wykonanie zwrotu w tył przez prawe lub przez lewe ramię. „W tył zwrot niemiecki” jest

dopuszczalny, tzn. że pies może obejść przewodnika z prawej strony pozostając cały czas bardzo blisko przewodnika. Po wykonaniu zwrotu w tył (180 stopni) przewodnik powinien poruszać się w przybliżeniu wzdłuż tej samej drogi, którą przyszedł. Zwroty w lewo i w prawo powinny być wykonywane pod odpowiednim kątem (90 stopni). Przewodnik nie powinien odwracać głowy, skręcać ramion ani używać języka ciała.

Komenda „równaj” może być dana przy każdym ruszeniu, podczas gdy przewodnik zmienia prędkość, wykonuje 2 lub 3 kroki rozpoczynając z pozycji stojącej. Gdy przewodnik się zatrzymuje pies powinien przyjąć pozycję podstawową bezzwłocznie i bez komendy.

Podczas tego samego testu lub zawodów wszystkie psy wykonują chodzenie przy nodze według tego samego schematu.

Wytyczne: Pies, który oddali się od przewodnika lub podąża za nim w odległości większej niż pół metra podczas większej części ćwiczenia, nie zalicza go. Jeżeli pies porusza się wolno może otrzymać najwyżej 6-7 punktów. Brak kontaktu i komendy dodatkowe są błędami. Pozycja wyjściowa pod nieprawidłowym kątem (nie równoległa do przewodnika) pociąga stratę około 2 punktów. Pies który idzie tak blisko przewodnika, że przeszkadza lub utrudnia przewodnikowi wykonywanie ćwiczenia powinien być ukarany, jeszcze bardziej jeśli pies opiera się o przewodnika lub go dotyka.

ĆWICZENIE 3 – Stój i siad w marszu

Współczynnik: 3

Komendy: „Stój” „Siad”, „Równaj” (3 razy)

Wykonanie: W trakcie marszu przewodnik na polecenie komisarza wydaje psu komendy do zatrzymania się w pozycjach stój oraz siad i odchodzi od psa. Przewodnik z psem ruszają z punktu startowego idąc po linii prostej w normalnym tempie. Po przejściu około 10 metrów, na polecenie komisarza przewodnik nie zatrzymując się wydaje psu komendę do zatrzymania w pozycji stój, pies musi natychmiast zatrzymać się w tej pozycji. Przewodnik idzie dalej i po przejściu następnych około 10 metrów na polecenie komisarza obraca się przodem do psa i kontynuuje marsz w kierunku psa po linii równoległej do tej, którą przyszedł, mija psa w odległości około ½ metra i po przejściu 1-2 metrów na komendę komisarza obraca się w kierunku psa, podchodzi do niego i bez zatrzymywania się wydaje psu komendę „równaj” i kontynuują marsz w kierunku punktu, w którym nastąpi zwrot (około 5 metrów). Następnie przewodnik z psem na polecenie komisarza wykonują zwrot w prawo lub w lewo i kontynuują marsz w zadanym kierunku. Po przejściu kolejnych około 10 metrów przewodnik wydaje psu komendę do zatrzymania w pozycji siad i kontynuuje ćwiczenie w sposób analogiczny jak opisany wcześniej. Po zrównaniu się i ponownym rozpoczęciu wspólnego marszu (pies z pozycji siad) przewodnik i pies powinni razem kontynuować marsz na dystansie około 5 metrów. Na koniec przewodnik i pies zatrzymują się na polecenie komisarza przyjmując pozycję podstawową.

Narożniki powinny mieć 90 stopni i nie mogą być zaokrąglone.

Wszystkie fazy tego ćwiczenia (rozpoczęcie marszu, zatrzymania, zwroty i obroty) przewodnik wykonuje na polecenie komisarza.

Wytyczne: Jeśli pies zatrzyma się raz w niewłaściwej pozycji (na przykład usiądzie zamiast stanąć), nie można przyznać więcej niż 7 punktów. Jeśli pies pominął jedną pozycję (nie zatrzymał się w ogóle), nie można przyznać więcej niż 6 punktów. Aby otrzymać punkty za daną pozycję, po wydaniu komendy przez przewodnika pies nie może przemieścić się więcej niż o długość swojego ciała i musi przyjąć taką pozycję, jaka wynika z komendy przewodnika (stój, siad) zanim przewodnik się nie obróci. Nie jest dozwolone wydawanie psu powtórnej komendy w celu przyjęcia pozycji – prowadzi to do niezaliczenia tej pozycji. Aby otrzymać punkty za to ćwiczenie przewodnik z psem muszą wykonać co najmniej jedną pozycję.

Sędzia powinien zwracać uwagę na chodzenie przy nodze. Błędy w chodzeniu przy nodze pociągają za sobą utratę 1-2 punktów. Powolne poruszanie się, powolne zatrzymania w pozycjach stój i siad lub przyjęcie pozycji stój lub siad nierównoległe do linii marszu są błędami. Należy za to odjąć 1-4 punktów.

Sygnaly ręką i posługiwanie się językiem ciała w trakcie wydawania komend do zatrzymania w pozycjach stój lub siad są poważnymi błędami i powinny być surowo karane odjęciem 3-5 punktów, w zależności od ich natężenia i czasu trwania.

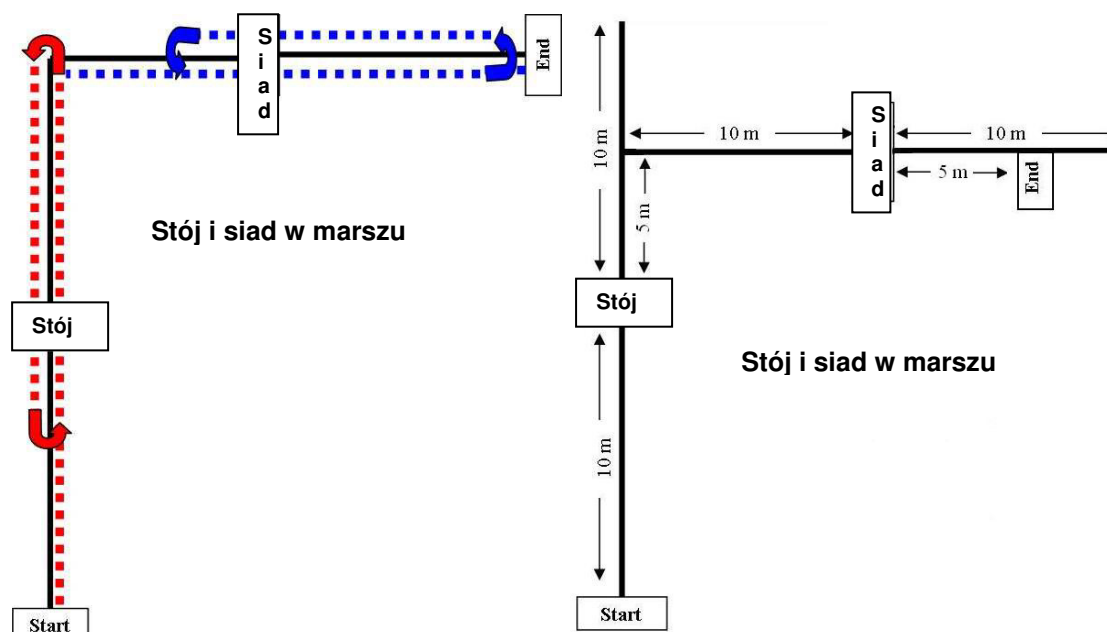

ĆWICZENIE 4 - Przywołanie z zatrzymaniem stój

Współczynnik: 4

Komendy: "Waruj", "Stój" lub znak optyczny, "Do mnie" (2 razy), "Noga". Do znaków optycznych można używać jednej lub obu rąk.

Wykonanie: Przewodnik pozostawia psa w pozycji waruj i oddala się na odległość około 25 – 30 metrów we wskazanym kierunku. Na polecenie komisarza przewodnik przywołuje psa. Po pokonaniu przez psa około połowy dystansu przewodnik zatrzymuje go w pozycji stój. Następnie, na polecenie komisarza (wydane po upływie około 3 sekund) przewodnik przywołuje psa do nogi. Komisarz sygnalizuje przewodnikowi wyłącznie przywołania psa. Przewodnik wydaje psu komendę zatrzymującą z własnej inicjatywy gdy pies znajduje się w okolicy znacznika. Mogą być używane zarówno komendy głosowe lub sygnały optyczne. Przy pierwszym przywołaniu można użyć imienia psa, ale imię i komenda powinny być wypowiedziane w ten sposób, żeby nie stwarzać wrażenia dwóch różnych komend.

Wytyczne: Ważne jest, żeby pies chętnie reagował na komendy przywołania. Pies powinien poruszać się z odpowiednią prędkością, utrzymywać stałe tempo i poruszać się co najmniej szybkim klusem. Powolny ruch jest traktowany jako błąd. Sędzia przy ocenie prędkości powinien brać pod uwagę rasę psa. Pies powinien rozpocząć zatrzymywanie się natychmiast po usłyszeniu komendy. Przy ocenie zatrzymania sędzia powinien brać pod uwagę prędkość psa. Może wykazać pewną tolerancję przy ocenie psów szybkich, ale nie przy ocenie psów wolnych. Żeby otrzymać maksymalną liczbę punktów za zatrzymanie, od momentu wydania komendy do momentu zatrzymania pies nie może się przemieścić o więcej niż swoją długość. Żeby w ogóle otrzymać punkty za zatrzymanie, pies nie może się przemieścić na odległość większą niż trzy jego długości. Jeżeli wydane są więcej niż dwie komendy przywołania najwyższa ocena jaką pies może otrzymać to 6 punktów. Trzecie przywołanie z tej samej pozycji, jak również dwa przywołania z dwóch pozycji powodują nie zaliczenie ćwiczenia. Jeżeli pies opuści jedną pozycję (zatrzyma się po przemieszczeniu na odległość większą niż 3 długości ciała od momentu wydania komendy), nie może otrzymać więcej niż 7 punktów. Jeżeli pies nie spróbuje zatrzymania, ćwiczenie jest niezaliczone. Jeżeli pies zatrzyma się w nieprawidłowej pozycji, nie może otrzymać więcej niż 7 punktów. Jeżeli pies usiądzie lub wstanie przed pierwszą komendą przywołania nie może otrzymać więcej niż 8 punktów. Jeżeli pies się przemieści przed pierwszą komendą przywołania, na odległość większą niż jego długość, ćwiczenie jest niezaliczone (0 pkt).

ĆWICZENIE 5 - Wystanie psa do kwadratu, zatrzymanie i przywołanie

Współczynnik: 4

Komendy: "Naprzód", [opcjonalnie: "Lewa/prawa" i/lub znak ręką], „Stój”, "Waruj", "Do nogi".

Wykonanie: Przewodnik otrzymuje polecenie wystania psa do środka kwadratu o wymiarach 3 metry x 3 metry znajdującego się w odległości około 25 metrów od punktu startu. Ten kwadrat powinien się znajdować w odległości nie mniejszej niż około 3- 5 metrów od granicy ringu. Narożniki kwadratu oznaczone są pachołkami o wysokości około 10-15 cm. Pachołki połączone są za pomocą widocznych linii (np. namalowanych kredą lub wyznaczonych szeroką taśmą) przeprowadzonych po zewnętrznej stronie pachołków. Gdy pies wejdzie w obręb kwadratu, przewodnik wydaje psu komendę waruj. Następnie, na polecenie komisarza, przewodnik udaje się w kierunku pachołka znajdującego się po prawej stronie. Gdy przewodnik znajduje się w odległości około 2 metrów od pachołka, komisarz poleca przewodnikowi zakręcić w lewo i po przejściu około 3 metrów – zakręcić po raz drugi w lewo i kontynuować marsz w kierunku punktu startu. Po przejściu następnych 10 metrów na polecenie komisarza przewodnik przywołuje psa do nogi cały czas kontynuując marsz. Po dojściu do punktu startowego komisarz wydaje przewodnikowi polecenie zatrzymania się. Patrz rysunek.

Wytyczne: Należy zwrócić szczególną uwagę na ochotę z jaką pies reaguje na wskazówki i wykonuje polecenia, na jego tempo i na to czy porusza się po liniach prostych.

Żeby otrzymać 10 punktów, przewodnik nie może w ćwiczeniu użyć więcej niż 4 komend, gdzie trzecia komenda jest komendą zatrzymania w kwadracie. Pies powinien wykonać wszystkie komendy (np. komendę „stój” w kwadracie jeśli ta komenda została wydana). Alternatywą jest użycie wyłącznie komendy „waruj”, w momencie wejścia przez psa do kwadratu i co za tym idzie użycie tylko 3 komend.

Jeżeli przewodnik wydając komendy przemieszcza się (w obojętnie którą stronę) ćwiczenie jest niezaliczone (0 punktów). Jeżeli przewodnik używa przesadnych gestów (języka ciała), nie może otrzymać więcej niż 8 punktów. Samodzielna praca psa (np. jeśli pies zatrzymuje się lub kładzie zanim przewodnik wyda komendę) pociąga za sobą utratę punktów. Pies, który usiądzie lub się położy poza okręgiem lub położy się poza kwadratem nie zalicza ćwiczenia (0 pkt). Gdy pies się położy nie można już wydać żadnej komendy kierującej psem. Żeby otrzymać punkty pies musi cały (z wyjątkiem ogona) znajdować się wewnątrz kwadratu.

Ćwiczenie jest nie zaliczone jeżeli przed wykonaniem przez przewodnika drugiego zakrętu pies podniesie się, żeby usiąść lub wstać. Jeżeli pies się podniesie (żeby usiąść lub wstać) po wykonaniu przez przewodnika drugiego zakrętu ale zanim przewodnik wyda komendę do przywołania psa, można przyznać najwyżej 5 punktów. Jeżeli pies przesuwają się w kwadracie bez podniesienia się, nie może otrzymać więcej niż 7 punktów. Jeżeli pies przesunie się poza granice (bok)

kwadratu, zanim zostanie przywołany, ćwiczenie jest nie zaliczone (0 pkt). Jeżeli pies porusza się bardzo wolno może otrzymać tylko około 6 punktów.

Powtórzona po raz drugi komenda przywołania, zatrzymania lub przyjęcia pozycji „waruj” jest karana (-2 punkty za komendę). Jeżeli jedna z tych komend musi być powtórzona po raz trzeci – ćwiczenie jest niezaliczone (0 pkt). Komendy optyczne są dozwolone tylko w trakcie wydawania komend kierunkowych. Wydawanie komend optycznych jest karane gdy są wydawane w chwili gdy pies znajduje się obok przewodnika (-2 punkty za komendę). Punkty karne za dodatkowe komendy wskazujące kierunek zależą od ich natężenia oraz od tego jak pies na nie reaguje - należy odejmować 1-2 punkty.

Podczas gdy pies i przewodnik znajdują się w miejscu rozpoczęcia ćwiczenia zabronione jest pokazywanie psu kierunku, zabronione jest również pokazywanie psu kwadratu na przed rozpoczęciem ćwiczenia. Niezastosowanie się do tych wymagań powoduje nie zaliczenie ćwiczenia.

Uwaga! Schemat nie jest narysowany we właściwych proporcjach.

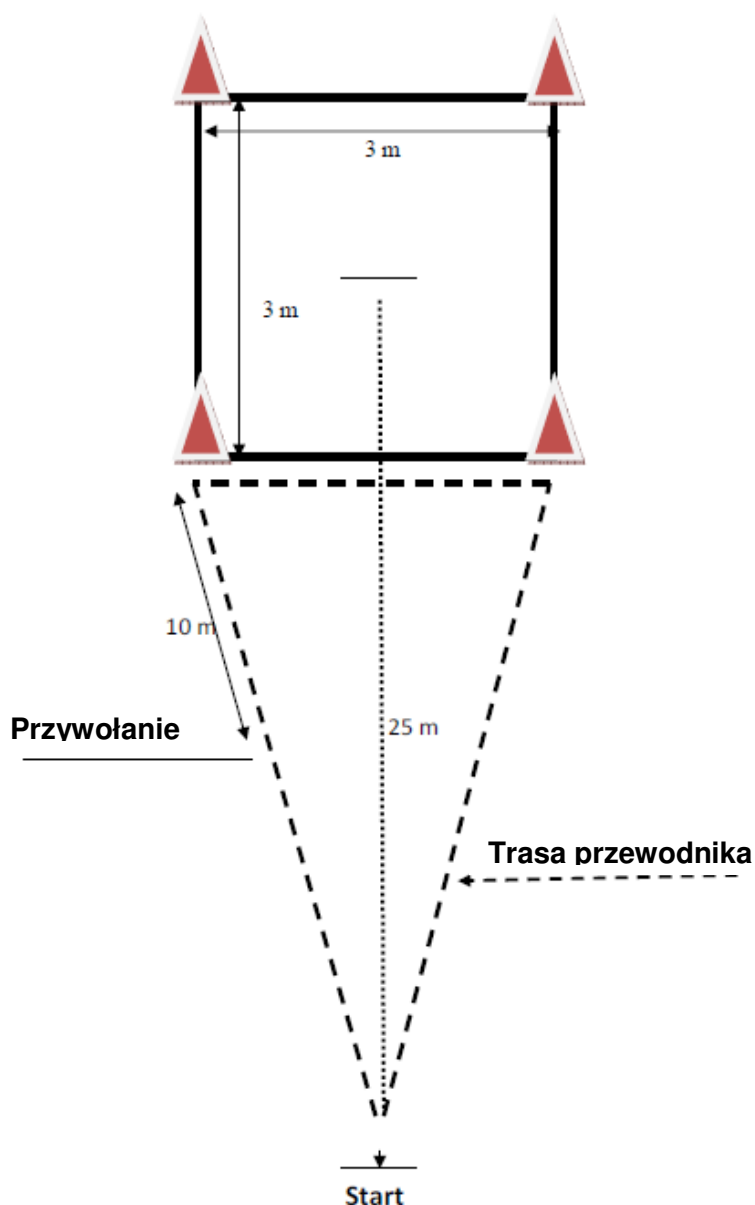

ĆWICZENIE 6 - Aport kierunkowy

Współczynnik: 3

Komendy: "Równaj", "Stój", "Lewa/prawa" i/lub sygnały optyczne, "Aport", „Daj”, „Noga”

Wykonanie: Przewodnik z psem stoją w punkcie startowym zwróci w kierunku pachołka oddalonego o około 5 metrów. Komisarz umieszcza 2 drewniane koziołki w rzędzie w odległości około 10 metrów jeden od drugiego, tak aby były doskonale widoczne. Wylosowany koziołek (lewy lub prawy) zawsze jest kładziony jako pierwszy. Pachołek znajduje się w odległości około 10 metrów od środka wyobraźalnej linii łączącej dwa koziołki, punkt startowy znajduje się w odległości około 15 metrów od środka tej linii. Na polecenie komisarza przewodnik udaje się z psem z punktu startowego do pachołka i pozostawia psa w pozycji stojącej obok pachołka (w promieniu 1 metra), zwróconego głową w kierunku punktu startowego. Następnie przewodnik wraca do punktu startowego. W trakcie pozostawiania psa przy pachołku przewodnik nie powinien się zatrzymać. Po około 3 sekundach, przewodnik otrzymuje polecenie wysłania psa do wylosowanego koziołka, który pies powinien poprawnie przynieść i oddać.

Do dyspozycji powinny być trzy komplety koziołków (o maksymalnej wadze około 450g) odpowiednie dla różnych ras. Wielkość koziołka powinna być proporcjonalna do wielkości psa, ale przewodnik może wybrać koziołki, które mu odpowiadają. Patrz rysunek.

Wytyczne: Należy zwrócić uwagę na chęć psa do wykonywania komend wskazujących kierunek, tempo i czy pies wybrał najkrótszą drogę do właściwego koziołka. Jeśli przewodnik stojąc z psem w punkcie startowym pokaże psu właściwy kierunek lub dotknie psa – ćwiczenie jest niezaliczone (0 pkt).

Żeby otrzymać punkty za to ćwiczenie, pies powinien pozostać przy pachołku dopóki przewodnik nie wyda komendy do przyniesienia koziołka. Pies, który położy się lub usiądzie przy pachołku nie może otrzymać więcej niż 8 punktów. Jeśli pies przesunie się przy pachołku o więcej niż długość swojego ciała zanim przewodnik wyda komendę do przyniesienia koziołka - ćwiczenie jest niezaliczone (0 pkt).

Jeśli pies uda się po niewłaściwy koziołek, ale po skierowaniu do właściwego przyniesie właściwy koziołek, można przyznać 6 punktów. Jeśli pies podniesie niewłaściwy koziołek ćwiczenie jest niezaliczone (0 pkt).

Punkty karne za dodatkowe komendy wskazujące kierunek zależą od ich natężenia oraz od tego jak pies na nie reaguje. Należy odjąć 1-2 punkty za każdą taką komendę.

Upuszczenie koziołka

Jeżeli pies upuści koziołek i podniesie go z własnej inicjatywy, nie może otrzymać więcej niż 7 punktów. Jeżeli musiała zostać wydana dodatkowa komenda do przyniesienia, zanim pies podniósł upuszczony koziołek, można przyznać najwyżej 5 punktów. Jeżeli pies upuści koziołek obok przewodnika i przewodnik podniesie go bez zrobienia kroku, można przyznać 5 punktów pod warunkiem że pies poprawnie

przyjął pozycję podstawową. Jeśli koziółek został upuszczony z powodu niedbalstwa przewodnika po wydaniu przez przewodnika komendy do oddania koziółka, można przyznać najwyżej 7 punktów.

Podgryzanie lub gryzienie koziółka

Podgryzanie lub gryzienie koziółka przez psa karane jest odjęciem 2-3 punktów. Jeśli podgryzanie jest intensywne, można przyznać najwyżej 5 punktów. Bardzo intensywne podgryzanie lub zniszczenie koziółka powoduje niezaliczenie ćwiczenia (0 punktów). Jednak pies nie powinien być karany jeżeli podgryzie koziółek celem poprawienia chwytu.

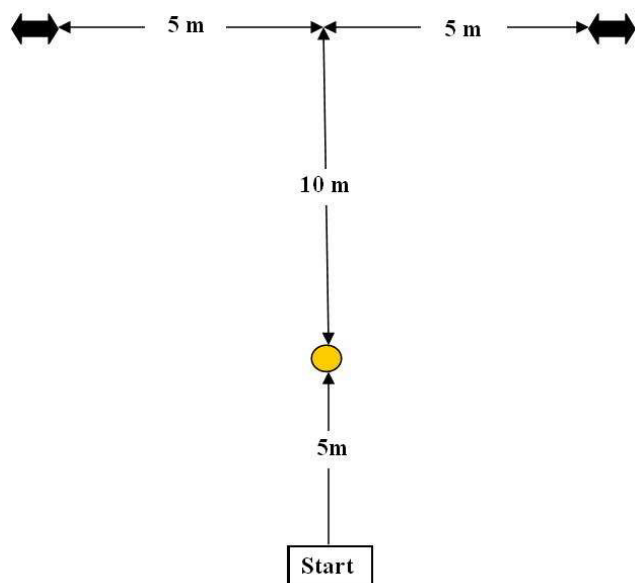

ĆWICZENIE 7 - Wyszukanie i przyniesienie przedmiotu

Współczynnik: 4

Komendy: „Szukaj/Aport”, „Daj”, „Noga”

Wykonanie: Na początku ćwiczenia komisarz wręcza przewodnikowi drewniany przedmiot (10 cm x 2 cm x 2 cm), na którym przewodnik nanosi swój znak używając ołówka lub długopisu, lub który został już wcześniej oznakowany. Przewodnik może trzymać w ręku przedmiot przez około 10 sekund. W tej fazie ćwiczenia pies nie może ani dotykać ani obwąchiwać przedmiotu. Następnie komisarz prosi przewodnika o oddanie przedmiotu, a gdy przewodnik odda przedmiot - o odwrócenie się. Do przewodnika należy decyzja czy pies będzie mógł widzieć rozkładanie przedmiotów.

Komisarz idzie do miejsca oddalonego około 10 metrów od przewodnika i kładzie na ziemi (lub na podłodze) przedmiot należący do przewodnika oraz 5 innych podobnych przedmiotów bez dotykania żadnego z nich. Przedmioty są rozmieszczane na okręgu lub w poziomym rzędzie w odległości około 25 cm jeden od drugiego. Następnie komisarz prosi przewodnika o odwrócenie się i wydanie psu komendy do przyniesienia oznaczonego przedmiotu. Pies powinien odnaleźć przedmiot przewodnika, przynieść go i oddać przewodnikowi w sposób zgodny z ogólnymi wytycznymi.

Przedmioty powinny być ułożone w ten sam sposób dla wszystkich zawodników, jednakże położenie przedmiotu przewodnika może być zmienne. W wypadku ułożenia poziomego, przedmiot przewodnika nie powinien leżeć z brzegu. Pies może pracować przez około pół minuty pod warunkiem, że pracuje intensywnie i tak, aby osiągnąć cel. Dla każdego zawodnika należy użyć 6 nowych przedmiotów.

Wytyczne: Należy zwrócić uwagę na ochotę psa do pracy i jego tempo. Jeśli pies jednokrotnie podniesie niewłaściwy przedmiot, ale następnie przyniesie właściwy, można przyznać 7 punktów. Ćwiczenie jest niezaliczone jeżeli pies obwącha lub dotknie przedmiot zanim przedmiot nie zostanie oddany przez przewodnika komisarzowi, jeżeli będzie wydana komenda gdy pies znajduje się obok przedmiotów lub jeżeli pies dwukrotnie podniesie niewłaściwy przedmiot.

Upuszczenie przedmiotu

Jeżeli pies upuści przedmiot i podniesie go z własnej inicjatywy, nie może otrzymać więcej niż 7 punktów. Jeżeli musiała zostać wydana dodatkowa komenda do przyniesienia, zanim pies podniósł upuszczony przedmiot, można przyznać najwyżej 5 punktów. Jeżeli pies upuści przedmiot obok przewodnika i przewodnik podniesie go bez zrobienia kroku, można przyznać 5 punktów pod warunkiem że pies poprawnie przyjął pozycję podstawową. Jeśli przedmiot został upuszczony z powodu niedbalstwa przewodnika po wydaniu przez przewodnika komendy do oddania przedmiotu, można przyznać najwyżej 7 punktów.

Podgryzanie lub gryzienie przedmiotu

Podgryzanie lub gryzienie przedmiotu przez psa karane jest odjęciem 2-3 punktów. Jeśli podgryzanie jest intensywne, można przyznać najwyżej 5 punktów. Bardzo intensywne podgryzanie lub zniszczenie przedmiotu powoduje niezaliczenie ćwiczenia (0 punktów). Jednak pies nie powinien być karany jeżeli podgryzie przedmiot celem poprawienia chwytu.

ĆWICZENIE 8 - Zmiana pozycji na odległość

Współczynnik: 4

Komendy: „Waruj”, „Zostań”, „Siad”, „Stój”, „Waruj” i/lub znaki optyczne

Wykonanie: Pies jest pozostawiany w pozycji waruj punkcie startowym. Na polecenie komisarza przewodnik odchodzi i zajmuje pozycję w odległości około 10 metrów od psa, twarzą w kierunku psa. Pies powinien zmienić pozycję 6 razy (stój/siad/waruj) zgodnie z komendami przewodnika i pozostać na początkowym miejscu. Kolejność przyjmowania pozycji zawsze powinna być siad – stój – waruj lub stój – siad – waruj, ostatnią komendą do zmiany pozycji powinno być „waruj”. Komisarz pokazuje przewodnikowi przy pomocy tablic ze znakami lub rysunkami, w jakiej kolejności pies powinien zmieniać pozycje. Komisarz nie powinien widzieć psa w momencie pokazywania pozycji do wykonania i powinien znajdować się w odległości 3 – 5 metrów od psa. Komisarz powinien zmieniać tablice co około 3 sekundy. Przewodnik może jednocześnie wydawać komendy głosowe i pokazywać sygnały optyczne, ale jedne i drugie muszą być krótkie i używane jednocześnie. Z tyłu psa znajduje się granica wyznaczona przez wyobraźną linię pomiędzy dwoma pachołkami. Kolejność przyjmowania pozycji powinna być taka sama dla wszystkich zawodników.

Wytyczne: Należy zwrócić uwagę na prędkość z jaką pies zmienia pozycje, czystość przyjmowanych pozycji, jak pies wytrzymuje w danej pozycji i jak dużo pies się porusza. Żeby otrzymać punkty, pies nie powinien się przemieścić w stosunku do swojej pozycji wyjściowej na odległość większą niż swoją długość, niezależnie od kierunku. Wszystkie przesunięcia sumują się. Jeżeli pies nie wykona jednej pozycji z sześciu, nie można przyznać więcej niż 7 punktów, a jeśli nie wykona dwóch pozycji – nie można przyznać więcej niż 5 punktów. Jeżeli pies przeskoczy jedną pozycję przyjmując bez komendy od razu następną – nie można przyznać więcej niż 5 punktów. Jeśli pies przesunie się o długość swojego ciała – nie można przyznać więcej niż 5 punktów. Aby otrzymać punkty pies musi na komendy przewodnika zmienić pozycję co najmniej 4 razy. Jeżeli pies usiądzie zanim przewodnik do niego wróci nie może otrzymać więcej niż 8 punktów. Zbyt częste komendy głosowe przewodnika i przesadne lub długo trwające znaki optyczne są karane. Kara za powtórzoną komendę to -1 pkt. Konieczność wydania trzeciej komendy do przyjęcia danej pozycji powoduje niezaliczenie tej pozycji. Ćwiczenie jest niezaliczone jeśli pies przesunie się więcej niż o długość swojego ciała.

ĆWICZENIE 9 - Aport metalowego lub drewnianego koziółka przez przeszkodę

Współczynnik: 3

Komendy: „Hop”, „Aport”, „Daj”, „Noga”

Wykonanie: Przewodnik z psem w pozycji zasadniczej staje w odległości około 2-4 metrów od przeszkody. Przewodnik przerzuca metalowy lub drewniany koziółek przez przeszkodę. Na polecenie komisarza przewodnik wydaje psu komendy skoku przez przeszkodę, podjęcia koziółka i powrotu z nim przez przeszkodę. Komenda do przyniesienia nie powinna być wydana później niż w chwili gdy pies rozpoczyna skok przez przeszkodę.

Powinny być dostępne trzy koziółki metalowe i drewniane, o różnej wadze i wielkości, dostosowane do wielkości psów. Maksymalna waga największego koziółka metalowego nie powinna przekraczać około 200g, a największego koziółka drewnianego – około 450g. Do przewodnika należy decyzja wyboru koziółka, niezależnie od rasy psa. Przeszkoda powinna mieć szerokość 1 metra, a jej wysokość powinna być mniej więcej równa wysokości psa w kłębie, zaokrąglonej do najbliższej dziesiątki. Wysokość przeszkody nie powinna być większa niż 70 centymetrów.

Wytyczne: Ćwiczenie rozpoczyna się w pozycji podstawowej i kończy w pozycji podstawowej gdy pies oddał przewodnikowi koziółek a komisarz ogłosił koniec ćwiczenia. Jeśli pies szukał koziółka przez kilka chwil i praca ta była aktywna, nie należy odejmować za to punktów. Jeżeli pies dotknie przeszkody podczas skoku (nawet lekko), nie może uzyskać więcej niż 8 punktów. Jeżeli pies podeprze się o przeszkodę lub jeżeli nie wykona obu skoków - tam i z powrotem, ćwiczenie jest niezaliczone. Jeśli pies przewróci przeszkodę – ćwiczenie jest niezaliczone. Jeśli pies pracuje samodzielnie należy odjąć 2-4 punktów. Jeśli pies opuści przewodnika w momencie gdy przewodnik rzuca koziółek - ćwiczenie jest niezaliczone.

Upuszczenie przedmiotu (koziółka)

Jeżeli pies upuści przedmiot i podniesie go z własnej inicjatywy, nie może otrzymać więcej niż 7 punktów. Jeżeli musiała zostać wydana dodatkowa komenda do przyniesienia, zanim pies podniósł upuszczony przedmiot, można przyznać najwyżej 5 punktów. Jeżeli pies upuści przedmiot obok przewodnika i przewodnik podniesie go bez zrobienia kroku, można przyznać 5 punktów pod warunkiem że pies poprawnie przyjął pozycję podstawową. Jeśli przedmiot został upuszczony z powodu niedbalstwa przewodnika po wydaniu przez przewodnika komendy do oddania przedmiotu, można przyznać najwyżej 7 punktów.

Podgryzanie lub gryzienie przedmiotu

Podgryzanie lub gryzienie koziółka przez psa karane jest odjęciem 2-3 punktów. Jeśli podgryzanie jest intensywne, można przyznać najwyżej 5 punktów. Bardzo intensywne podgryzanie lub zniszczenie koziółka powoduje niezaliczenie ćwiczenia (0 punktów). Jednak pies nie powinien być karany jeżeli podgryzie koziółek celem poprawienia chwytu.

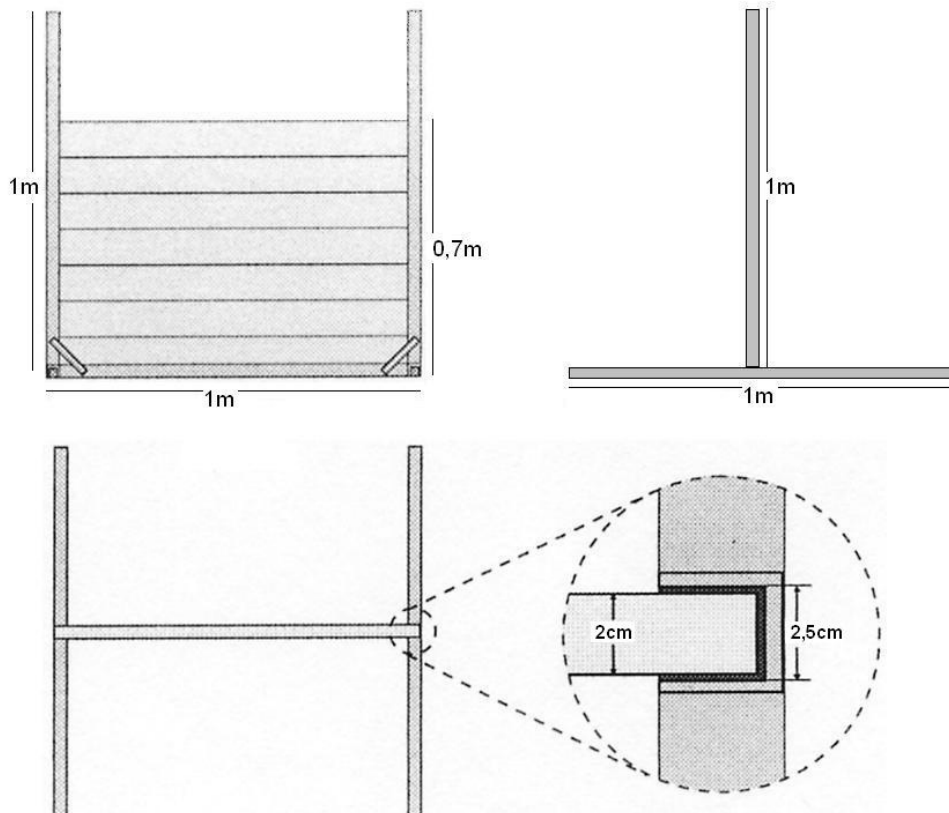

Wysokość bocznego słupka przeszkody powinna być 0,7 – 1 m.

ĆWICZENIE 10 – Wrażenie ogólne

Współczynnik: 2

Wytyczne: Podczas oceny wrażenia ogólnego kluczowa jest chęć psa do pracy i podporządkowania się komendom przewodnika. Ważna jest dokładność, precyzja, jak również naturalne poruszanie się obydwójga – przewodnika i psa. Aby uzyskać wysoki wynik, obydwójga – przewodnik i pies muszą dobrze współpracować jako zespół, pokazywać wspólną przyjemność z pracy razem i sportową postawę. Na ocenę wrażenia ogólnego wpływają działania podczas i pomiędzy ćwiczeniami.

Jeśli pies jest poza kontrolą przewodnika i opuszcza przewodnika podczas lub pomiędzy ćwiczeniami pozostając na ringu – żadne punkty nie mogą być przyznane za wrażenie ogólne. Jeśli pies załatwi się na ringu – zostaje zdyskwalifikowany.